

7

KAPITÁNSKÁ POŠTA HKVS

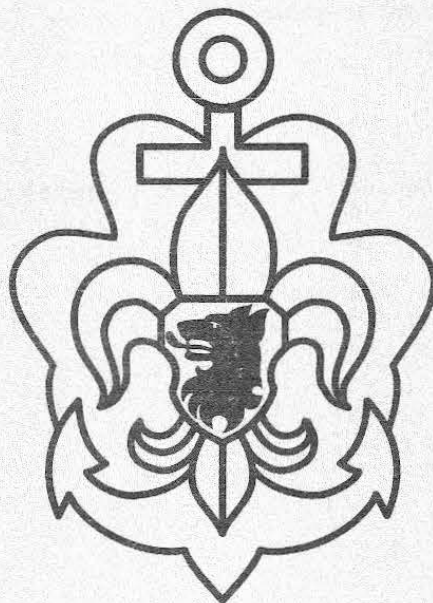
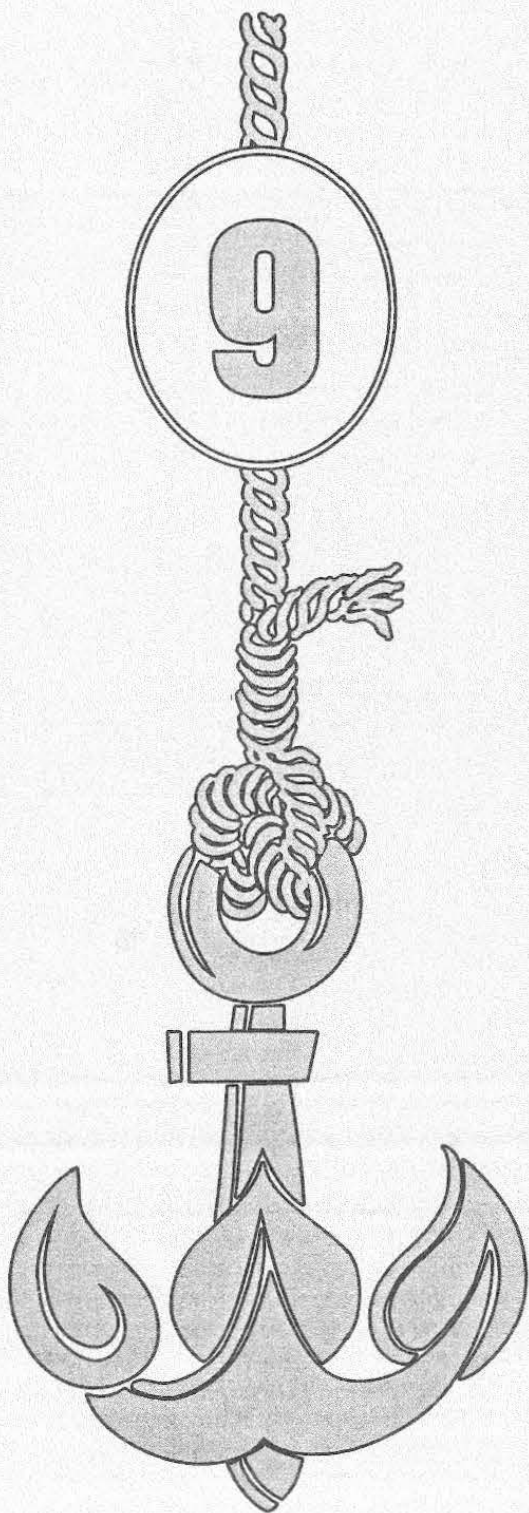

**zpravodaj
vodních
skautů
a skautek**

**r o č n í k
2005/2006**

Kapitánská pošta

Obsah	strana
Kapitáni a kapitánky	1
Braři - O hlavyvětrání	2-3
Hra - Princezna Šin-šo	3-4
Výstup na Ivančenu	5
HaHa 10	6
Mokrá mozaika	7
Výprava Korálků	8-9
Dopis od Zimáka	10
Okénko do kajuty štábu IV	11
okénko do kajuty štábu V	11-12
Píšíme veřejně prospěšnou	12
Skantský - Máchův máj	13
Figurální plavba - instruce	14
Eskymačky	14-15
Zápis z jednání HKVS duben	15
Hanzovní realie 8.	16
Písně pro Navigannis 2006	17
Doubrava	18

příloha:

model kogy

*Být schopen trvalého přátelství či stálé lásky
jsou dva největší důkazy
nejen dobrého srdce,
ale i silného ducha.*

William Hezlett

Kapitáni a kapitánky!

Je to tady, Navigamus 2006 je zde. Poslední zpráva, kterou mne potěšil štáb, zněla, že přihlášky již překročily počet 800. Letošní setkání ve znamení výročí Hanzy tedy začíná plnit své poslání – společně připravit program pro všechny za účasti všech. Letošní se koná již popáté, stalo se tradicí.

Tradice je ošidná věc. Pokud se věci dělají jen proto, že „takhle se to dělá vždycky“, stane se z tradice jen rutina, která časem tíží, pak se stává zbytečnou a nakonec vysloveně obtížnou. O každé tradici je nutno vědět, proč vznikla a co její dodržování znamená.

Protože mnozí z vás byli v době prvního navigamu skauty, skautkami, vlčaty, žabičkami, rovery a rang... (čím?), je na místě popsat to, co mnozí považujete za historii, přestože pro jiné to je doba zcela nedávná.

*Počátkem roku 1993 členové Hlavního kapitanátu usoudili (myslím si, že nahlas to vyslovil Oskar), že je na čase k pravidelným srazům kapitánů a kapitánek přidat pravidelná setkání oddílů, která by navázala na poválečné setkání Po stopách Jakuba Krčína. Pro rok 1994 byl vybrán název NAVIGAMUS, který se svým latinským původem vymyká ze záplavy zkratek a amerikanismů. Navigamus znamená „plujeme“ a je připomínkou naší neoficiální hymny, staré plavecké písně *My pluli dál a dál*. Navigamus také znamená, že vodní skauti byli jako celý Junák třikrát zakázáni a přesto plujeme.*

Dlouho se nevědělo, co s vlastním názvem, protože to je vlastně sloveso. Skloňovat – neskloňovat? Byli jsme na navigamus, na navigamusu, na navigamu? Psát navigamus, Navigamus nebo NAVIGAMUS? Nakonec se ustálilo psaní, jako by to bylo latinské podstatné jméno navigamus, jedu z navigamu, přispěju navigamu, těším se na navigamus, volám navigame, navigame, povídáme si o navigamu, budu snad spokojen s navigamem. Pouze tehdy, chci-li vyjádřit zcela konkrétní akci, piši Navigamus 2006.

Na znak navigamu byl vypsan konkurz, který kdysi vyhrál liberecký Racek a vedle něj brněnská Poty.

Rackův trojúhelník je trvalka. Všimněte si, že obsahuje všechno: Trojúhelník je stan, dva vnitřní trojúhelníky jsou kosatka a hlavní plachta, kotva jsou vodáci a námořní tradice, lilie je skauting. Kotva je zřetelně admirální a vyjadřuje i Hlavní kapitanát. Její rameno navíc plynule přechází v písmeno „v“ ve slově navigamus. Tento znak mění jen letopočet a barvu.

Pro rok 1994 to byla barva bílá a modrá, protože to je tradiční námořnická a vodácká kombinace. Následující Navigamus 97 byl ve znamení barvy fialové, kterou jsme vyjadřovali radost, že Junák byl přijat do WOSM. Protože jsme v roce 2000 byli piráti, nemohla být jiná barevná kombinace, než černá a bílá. Navigamus 2003 byl červenobílý, neboť jsme si hráli na boj mezi Američany a Japonci, kteří tyto barvy měli na svých vlajkách. Letošní znak je olivově zelený jako barva historie Evropy.

Poty pro rok 1994 namalovala bobra ve skautském kroji a pro rok 1997 hrocha v loďce (obeplutí Afriky). Ti založili řadu maskotů, v níž pokračovala Majda želvou (2006 ostrov Tortuga), krabem (2003 Guadalcanal) a letošní vydrou.

Závěrem chci připomenout, že i náš znak „sendvič“ je z neznalosti používán v jiné podobě, než byl navržen. Kontura dívčího trojlístku nemá mít ostré zářezy, ale oblé, protože znázorňuje kotevní lano do podoby trojlístku položené.

Kapitáni a kapitánky, lodivodi, kormidelníci, člunaři, bocmani!

Navigamus 2006 je zde. Navigare necesse est, vivere est non necesse – plout je nutno, žít nutno není. Volně parafrázováno: Dokud budeme plout, budou žít i ti, kteří byli u navigamů někde na počátku – Racek, Grizzly, Ran, Harry, Černý John, Milan Svoboda a další.

Váš Vezír



Bratři (O hlavyvětrání)

Je jaro. Tím nechci říci jako jeden kamarád fotograf, že jaro klepe na poklopec. Ostatně on také, jak sám říká, dnes už holky raději jen fotí.

Jaro mám rád. Beru ho jako čas obnovování, znovuzrození přírody, síly fyzické i psychické. Té zvláště!

Již řadu let se snažím, vyjde-li mi to, na jaře vyrazit na pár dní na obchůzku. Nebo potulku. Dřív jsme tomu říkali jít na vandr. Jenže na vandr jsem chodíval s kamarády z naší osady Mývalové.

Na obchůzku, vyvětrat po ročním pachtění hlavu, chodím sám. Vlastně nechodím sám, jdu se psem.

Mám je rád, tyhle jarní toulky krajem. Obvykle se snažím jít podle nějaké řeky. V posledních letech ale chodím i do kraje. Na rovinu, řeku mám pro tyhle jarní obchůzky raději. Na břehu je vždy pěšina, po které se dá jít. Okolí je prázdné, rybáři ještě nejsou, pokud ano, je jich ještě málo. Chatky na břehu jsou opuštěné, prázdné, vypadá-li to na dešť, na verandě lze přespat. Řeka líně plyne a my jdeme podél ní. Nikde nikdo, takže si mohu i zpívat nebo pískat. Třeba Sám já chodívám rád, kterou si pískával jako Fred Flok Otomar Korbelář. Nebo americkou lidovku o řece Shennandoah, která nese svůj žal k moři. Mám-li rozvernější, pak plaveckou o tom, že se milá nemá bát svatého Jána. Většinou jdu proti proudu. Ani nevím, jak k tomu došlo. Snad při první cestě, kdy jsem šel proti proudu Berounky. Šel jsem tehdy od Prahy do Plzně a krásně si vyvětral hlavu. Pochopitelně, je-li něco prvně, obvykle se na to s láskou vzpomíná. I když člověk časem zjistí, že to druhé až ixté může být lepší. Procházel jsem místa, o která miloval František Nepil. Pohřichu jsem tehdy netušil, že to byl vlastně náš bratr. To jsem se dozvěděl asi o dva roky později. Šel jsem kolem Hýskova, Křivokláta, spal na Branově a míjel Rozvědčíka. Jen povídky Oty Pavla, dalšího člověka, kterému tenhle kout učaroval, jsem si nemohl číst, jak jsem plánoval. A tak jsem seděl na břehu přívozu, kde převážel strejda Prošek, který z Prdelky vychovával rybáře a četl jsem si Pohádky tisíce a jedné noci. Ty stály v knihovně hned vedle Pavlových knih.

Mamě vzpomínám, kde se mi stala jiná krásná příhoda. Myslím, že někde mezi Hýskovem a Křivoklátem, ale nejsem si jist. Představte si vlahý květnový den. Modré nebe, první nesmělé květinčky v záhoncích kolem chatek vystřikují lístky, některé i kvítka. Listí stromů je jarně zelené. Po břehu jde špinavý, vousatý chlap v látkovém klobouku a kolem běhá velký pes s brašnami na hřbetě. Jak řeka plyne, přináší člun. Nafukovací, jednomístný, něco jako dinghy které měli stíhači pod sedadlem. V lodi je chlap. Nesedí, nepáduje, je v lodi rozvalen. Ruce i nohy ve vodě, vous již též prokvétá, na hlavě rovněž jakási látková hučka. Poutník sleduje plavce, plavec sleduje poutníka. Neřeknou si slovo, ale naprosto jasně si rozumí. Když člun poutníka míjí, prakticky naráz oba zdvihnou ruce a pokynou si. Poutník pokračuje k Plzni, plavec ku Praze. Neotočil jsem se, takže nevím, zda se otáčel ten v člunu. Ale vše podstatné bylo v tom mlčenlivém pokynutí.

Rád vzpomínám na dolní část Ohře. Šel jsem tehdy od Terezína do Loun. Vystoupil jsem na Hazmburk a narušil rybářské závody. Ale to, prosím, zcela neúmyslně. Já spal na břehu za vsí a tak museli jedno stanoviště kvůli mně vynechat. Zažil jsem tam jednu z nejstrašidelnějších nocí venku a zdál se mi sen, jehož konec se mi dosnil asi za pět let.

Mluví-li o kraji, není Tolkienův Kraj. To je krajina za kopcem, jak se u nás říká Ještědu. Léta se mohl člověk v kraji toulat jen od Českého Dubu východně, protože co na západ bylo, patřilo buď uraňákům nebo armádě. V horším případě té, která nás několikrát osvobodila.

Protože uran se doloval chemicky, z velké hloubky, škody na povrchu nejsou patrné. Co zbývá po vojácích si bere příroda zpět. Okopy pro tanky a krátery po střelách zarůstají travou a keři, silnice se zvolna rozpadají. Kolaři tento kraj, na rozdíl od Jizerek, ještě neobjevili, takže jich je tu pomálu. A tak lze jít, dívat se na Ralsko a Bezděz, západ slunce či blížící se mraky. Člověk nikde, tu liška či kuna, v podvečer z houštin vychází vysoká. Nad krajem pískne káně.

Poslyšte v prázdné krajině je krásně být sám. Nevím, jaké s tím máte zkušenosti Vy, ale já určitě jsem tam někde venku, kde vidím několik kilometrů kolem sebe snesitelněji sám, než uprostřed davu na Pražské. (Pro mimo-liberecké, to je ta ulice, která vede od radnice z Benešova náměstí dolů k Tesku, dříve Ještědu.)

V kraji je také krásně. Místopisné názvy které člověk nachází v mapě na sebe berou podobu vsí.

Zajisté, dávno zničených, ale najdete silnici, která vsí procházela. Zarostlé zdi vesnických stavení, zdi ohraničující usedlosti, zplanělé sady, které přeci na jaře kvetou. Co je tam zřícenin hrádků a tvrzí. Občas člověk narazí na pomníček, zapomenutou Boží muku. Natažen ve spacáku u vchodu do jakéhosi sklípku, si před spaním může představovat osudy lidí, kteří tam kdysi žili. Jejich trápení, lásky a sny. Je tu i pomník plukovníka, později generála Sochora, kterého komunisti zabili a pak si ho přisvojili.

Letos jsem byl prvně na Ivančence, zanedlouho budu v Hlučíně u jezera, zas budeme zahajovat nový běh Selešky, čeká mě účast na Orbisu. Davy, davy, davy. Přitom bych chtěl projít pěšky Ploučnici od Osečné po Děčín, chtěl bych



hledat zbytky staré stezky, které vedla od Prahy do Lužice a byla lemována komendami Johanitů, dnes maltézských rytířů. I na Krušné hory bych se rád podíval a podle Cidliny prošel východní cíp Českého ráje.

Jen nevím, jestli mi letos zbyde čas sebrat ranec a Klipa a na pár dní vyrazit. Tak jsem se pro jistotu prošel s Vámi na rádcích Kapitánské pošty.

Jezevec

Princezna Šin-šo

Fyzická zátěž:	5
Psychická zátěž:	4
Čas na přípravu:	12 hodin
Instruktorů na přípravu:	1
Čas na hru:	4 hodiny
Instruktorů na hru:	2
Počet hráčů:	30-50
Věková kategorie:	II-IV
Prostředí:	řídce osídlená krajina s řekou u železniční tratě
Denní doba:	Večer a noc
Roční doba:	jaro až podzim
Materiál:	nosítka, podrobné mapy, buzoly, lana, kánoe, baterky, vlakový jízdní řád, ve vyspělejší variantě jsou možné i vysílačky nebo mobilní telefony



Cíl:

Rozvoj vůle a týmové spolupráce, prověrka fyzické zdatnosti.

Charakteristika:

Závod družstev. Dvě družstva přenášejí v noci jednoho svého člena k vlaku, poté ho převáží vlakem a následně lodí, aby se na závěr vrátila zpět do výchozího bodu.

Libreto:

Rok 1959. Do Lhasy vstupují Číňané a jedinou nadějí vážně nemocné tibetské princezny Šin-šo je její náročný transport do nemocnice na opačné straně hor v Nepálu. Zachránci ji musí v nosítkách dopravit na poslední vlak jedoucí do hor a překonat neprostupná místa bez komunikací plavbou na lodi po rozbouřené řece. Do nemocnice však bude přijata jen s rozluštěnou šifrou - kódem, kterým zachránci prokáží svou totožnost. Na záchranu princezny se hlásí první týmy nejschopnějších Tibeťanů, ochotných nasadit i svůj život...

Realizace hry:

Režisér hry ještě před uvedením pravidel zdůrazní nesmírné nároky nejen na fyzickou kondici, ale také na řídicí schopnosti a koordinaci celého týmu. Delší dobu před uvedením hry byl vypsan konkurs na dva šéfy týmů, dva jedince, kteří jsou schopni řídit skupinu při řešení náročného týmového úkolu. Konkurs je prováděn tajnou volbou, při které každý z hráčů vybírá dvě osobnosti. Nyní je čas vyhlásit výsledky konkursu. Tito dva vybraní šéfové si volí jednotlivé členy své skupiny nejen podle jejich fyzického fondu, ale také podle intelektu a vzájemné spřízněnosti. Je nutno dbát na vyrovnanost obou týmů hlavně ve směru stejného počtu hráčů a stejného poměru chlapců a dívek ve družstvech. Proto je dobré vybrat takovou metodu rozlosování hráčů, která vytvoří vyrovnané týmy (např. střádavá volba šéfů).

Týmům je předložen náčrt bojové situace a podrobně vysvětlena pravidla. Hlavní činností ve hře je přeprava zraněné princezny na nosítkách po určené trase. Z místa startu ji nosiči v nosítkách dopraví do zhruba 5-7 km vzdáleného nádraží A, odkud ve stanovenou dobu odjíždí vlak do obce B. Do místa B musí další část nosičů dopravit z místa startu kanoi, neboť se odsud bude princezna přepravovat v lodi se dvěma průvodci do místa C. Zbylí nosiči se po vlastní ose přemístí do místa výstupu z lodi v bodě C, kde princeznu nosiči opět naloží na nosítka a přes místo D a E ji dopraví do cíle. Mezi D a E vede asfaltová silnice a oba týmy musí mezi těmito dvěma místy po ní povinně postupovat. Zároveň je v místě F ukryta šifra potřebná k dosažení cíle a v místě G rastr křížovky (viz dále). **Vítězí**

tým, který má jako první v cíli nejen princeznu, ale zároveň nosítka, loď, všechny nosiče (hráče) a vyluštěnou šifru a křížovku ve všech polích rastru. Princezna se po celou dobu přepravy nesmí dotknout země, a to ani při nastupování do vlaku a na toaletě - v těchto případech je možná pomoc nosičů. V kanoi mohou být nosítka složena a princezna sedí společně s vodáky v lodi. Po celou dobu hry nelze využít cizí pomoci nebo jiné než povolené přepravy.

Metodické poznámky:

Pokud vlak vzdálený 7 km od tábora odjíždí ve 22:22 h, motivační scénka, rozlosování hráčů a vysvětlení pravidel musí skončit ve 20:30 h, aby hráči měli minimálně půl hodiny na přípravu celkové strategie, rozdělení rolí, výběr hráčky, která bude princeznou, domluvu koordinace mezi nosiči lodí a nosiči princezny, určení taktiky k řešení šifer, výběr vodáků na říční úsek, na zpracování krizového scénáře, nachystání věcí, pomůcek, oblečení... Aby týmy neodbyly přípravou fázi, stanoví instruktor, že dr. mohou odejít ze střediska nejdříve např. ve 21:10, a tím vytvoří prostor pro kvalitní přípravu v týmech.

Je nutno dbát, aby hráči byli dobře oblečeni (zvláště princezna), vybaveni baterkami... Doba nejčasnějšího odchodu ze střediska je volena tak, aby nosiči byli schopni mírným klusem princeznu dopravit na nádraží. V případě špatně zvoleného času by byla hra znehodnocena dlouhým čekáním na vlak nebo naopak ujetím vlaku, což by vedlo k diskvalifikaci týmu.

Největším úskalím hry může být její "nerovnoměrný vývoj", kdy od samého počátku má jedna družina náskok, který se ztrátou motivace druhé party zvyšuje. Proto je ve hře několik regulátorů, které, aniž by poškodily fyzickou práci dosud vyhrávajícího týmu, dávají ještě několik možností kontaktu obou družin.

1. Odjezdem vlaku s oběma princeznami dojde k zaručenému kontaktu obou skupin - stav je doposud nerozhodný.
2. Výrazným regulátorem je luštění křížovky celým týmem v průběhu přesunu. V bodu G je umístěn rastr křížovky, který si tam každý tým může obkreslit. Svislou legendu křížovky obsahuje dopis, který je v úschově u jedné princezny, vodorovná legenda je u druhé. Otevřít dopis s legendou je možné až v místě C po výstupu z lodí. Vítězící tým tedy musí ponechat svého hráče, který čeká na příjezd lodí druhé princezny, aby si opsal jednu část legendy křížovky... I když vedoucí tým má loď a nosítka s princeznou již na trati k místu D, stále musí nejméně jeden člen čekat na část legendy, která je zatím u prohrávající princezny na lodi.
3. I když vítězící tým dosáhne s nosiči, lodí, nosítka a princeznou bodu E, čeká ho tam posel s tajnou zprávou, která zní: "Princezna je přepravována na nesprávných nosítkách. Zastavte postup princezny a běžte s prázdnými nosítky zpět po trase z E do D a vyměňte je s druhým týmem. Druhý tým nesmí výměně bránit." Pořetí tak bude mít možnost prohrávající tým aspoň kontakt s prvními a zkrátí náskok vítězící princezny o část vzdálenosti, která jim chybí do bodu E, a rozhodí trochu organizaci doposud vedoucí družiny.
4. Šifra, která je umístěna v bodě F, působí jako další regulátor. Družstvo musí vyčlenit hráče, který pro šifru doběhne a několik hráčů šifru luští. Šifra může obsahovat zakódovaný citát či pokračování křížovky.
5. Lze vymyslet jistě i další regulátory hry, avšak dbejte na to, abyste vedoucí tým nepoškodili negováním jejich dosavadního fyzického výkonu. Zároveň je nutné již při vysvětlování pravidel v táboře zdůraznit, že v místě E bude čekat posel s naléhavou zprávou pro družinu, která tam dorazí jako první a která bude ještě znamenat zásah do jejího postupu.

Doběh do cíle bývá krutý. Nezřídka jsme svědky případů, kdy tým má v cíli princeznu, loď, nosítka i vyluštěnou šifru s tajenkou, ale chybí některý z nosičů a v tom dobíhá druhý tým se všemi splněnými úkoly a vítězí...

Sláva sice patří vítězům, ale pořadatel hry musí přirozeně vyzdvihnout úsilí hlavně druhého týmu, neboť i on složil náročnou zkoušku z organizace, motivace a vedení lidí. Je proto dobré připravit na samotný závěr oslavy nejen vítězů, ale paradoxně je možné více ocenit tým na druhém místě, neboť zklamání z porážky po ukruťné čtyřhodinové dřině je nesmírné. Kartonem šampaňského jako cenou pro druhý tým mohou oslavit oba týmy svou radost z obrovského díla celého kolektivu...

Jen málokterá hra je tak vhodná pro rozbor, který probíhá následující den. S hráči hodnotíme nejen strategii týmů na trati, ale také nasazení jednotlivých hráčů, jak to viděli sami hráči. Hra je velmi vhodná do druhé poloviny kursu, kdy může pozměnit celý názor na některé účastníky akce. Princezna Šin-šo je totiž hrou, při které si nikdo nemůže na nic hrát.

-M-

zdroj: Zlatý fond her II/Praha, Portál 1998



Vodáci vynesli na Ivančenu i kameny z Ploučnice

Skauti mají za patrona svatého Jiřího, který je jim vzorem pro čestnost, obětavost, zmužilost, rytířství a ochraňování slabších.

Jiří Řeháček

Mimoň – 24. dubna – den Jiřího je svátkem všech skautů a skautek celého světa. Svatý Jiří je jim vzorem. Symbolizuje boj legendárního rytíře s drakem v boji o život, pomoc slabším, za pravdu a svobodu, ale také proti zlu, křivdám, bezpráví, lžím, pokrytectví a sobectví. Naši skauti a skautky vždy naplňovali slova skautského slibu a v kritických dobách pro vlast neváhali nasadit i své životy za svobodu republiky. Po osvobození ČSR v roce 1945 bylo uděleno 2.549 vyznamenání „Junácký kříž za vlast 1939–1945“. Byl dán těm, co byli popraveni a nebo zahynuli v koncentračních táborech, padli v bojích spojeneckých armád nebo na barikádách. Patřil všem, kteří přežili válku a aktivně se zúčastnili našeho protifašistického odboje.

Šedesátiletá historie

Letos je tomu 60 let, co 6. října 1946 ostravští skauti 30. oddílu Junáka s trampy a táborníky položili první kameny pod dřevěný kříž v Beskydech. Vytvořili tak mohylu v pohoří Ivančenu u Lysé hory. Od tohoto dne každý rok, v době svátku svatého Jiřího, nosí na mohylu kameny skauti z celé naší republiky, ale také ze Slovenska a Polska. Připomínají tím hrdinství slezských junáků – roverů 1. oddílu z odbojové skupiny proti nacizmu.

Jak to tenkrát bylo...

V posledních dnech války 4. dubna 1945, na úsvit nového dne, skončil „poslední hon“ ostravského gestapa v Beskydech. Bylo zatčeno 35 odbojářů, mezi kterými bylo i pět skautů – roverů. Na svátek svatého Jiří, patrona skautů, byli gestapáky odvezeni s deseti vězni na židovský hřbitov v Polském Těšíně. Tam je svázali drátem a bez soudu popravili - zastřelením do týla. Jejich brutální vrazi, gestapáci Kampf, Hänsel a Haloth, byli po osvobození ČSR dopadeni, zajištěni, souzeni a po zásluze odsouzeni k trestu smrti provazem. Gestapák Willy Kampf vypověděl u soudu v Ostravě: „Museli si kleknout na okraji vykopaných hrobů, se svázanými rukama drátem vzađu. Umírali klidě, bez křiku, jako hrdinové. Každého mrtvého jsem ale musel potom v hrobě trochu urovnat.“ Řekl s ironickým a bezcitným

úsměskem jejich vrah. Je to dnes už přes šedesát let, ale na ty dny nesmíme nikdy zapomenout. Proto se mohyla v Beskydech dostala do turistických map a průvodců. S pomocí exilových skautů ze Švýcarska se stala mohyla na Ivančenu unikátní památkou chráněnou UNESKEM.

Kameny z Ralska

Právě v těchto dnech je to deset let, co poprvé mimoňští skauti a skautky položili své kameny z Ralska na mohylu - Ivančenu. Vodáci se pochlubili, že vylovili své kameny pro mohylu v jejich řece Ploučnici. Tehdy se plný autobus kluků a děvčat vydal na výpravu do Beskyd, aby uctili památku odvážných skautů, kteří položili své životy za naši svobodu. Na mohyle již ležely kameny přinesené z celé naší republiky nejenom z tábořišť, ale také z výprav na Andy, Kordiléry, Hymálaje, z Austrálie, pohoří Tan-Šan a Kavkazu. Zvláště vzácný je kámen z měsíce, který poslal

z Ameriky kosmonaut – orlí skaut Neill A. Armstrong. Svůj kámen tu položil i bratr náčelník Junáka Dr.R. Plajner, ze staroslavného pražského Vyšehradu. Skautky a skauti přinesli své kameny také ze Svatého kopečku, Řípu, Rysů, ale také z Ještědu, Bezdězu a od tohoto dne tu leží i kameny z Ralska a Ploučnice.



Českolipáci nezapomínají

Na události roku 1945 nezapomínají ani naši skauti a skautky ve střediscích v České Lípě, Doksech,

Kamenickém Šenově, Novém Boru a v Mimoni. Někteří se vydávají v těchto dnech na Ivančenu, druzí na pražský Hrad k soše svatého Jiří a další pořádají „Svatojiřská setkání“, „Víkend Jiřího“ „Georgiády“ nebo „Svatojiřská překvapení“ s hrami a soutěžemi, ale vždy se vzpomínkou na naše hrdiny. U příležitosti svátku všech skautů jsou někteří oceňováni za mimořádnou, obětavou práci pro výchovu mládeže čestným odznakem – Březovým lístkem díky. Ten udělují jako poděkování nositelé Březových lístků, oblasti „Pod Ralskem“ těm, co jsou ostatním příkladem a dělají vždy něco navíc. Českolipští skauti dokazují že nezapomínají na nic důležitého a že i v době „honby za penězi a sobectví“ znají správné hodnoty života a radostnou cestu po Foglarovské – skautské stezce pravdy, obětavosti, čestnosti a bratrství ke prospěchu celé naší společnosti.

Foto z kroniky „Ralsko“

První výpravu na Ivančenu podnikli mimoňští skauti a skautky již před deseti lety.

Hanzovní halsování X.

Naposledy...

Tádydádydá. A to je konec. A tak na závěr od všeho trochu:

1. Sloučenka

Stavení, kde žije ovcí mnoho,
před něj velký rámus vmáčkneš hravě,
dobrý vodič tepla škrtni z toho.
Tajenkou je město na Moravě.

2. Osmisměrka

O	L	D	I	M	R	O	K
L	C	O	V	O	R	A	Ř
D	V	E	S	L	I	C	E
Á	P	Ř	Á	M	O	A	S
P	Č	L	U	N	A	Ď	T

vyškrtej a zbude ti jednopísmenné slovo:

člun, kormidlo, křest, loď, noc, osma,
oceán, pádlo, prám, veslice, vorař, umiak

3. Koniček

	N	
G	U	V
A		A
M	I	S

4. Rébus

d d d d d
d d
d d
d d
d d d d d
dd
d d
d d
d d
d d

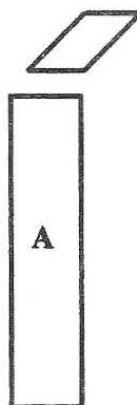

5. Lištovka

člen největší mládežnické organizace na světě
dotýkat se, makat (na něco)
pohybová soutěž (obecně)
sestoupit, jít dolů

S				T
S				T
S				T
S				T

Tentokrát nechte své družiny trošku potrápit. Křížovky jsou lehké a měly by je vyluštit samy. Každá tajenka je za 2 body, pokud přijdou na spojitost mezi slovy, dostanou až tři body navíc. Prémii dostane družina, která sama vymyslí jednoduchou hádanku nebo křížovku s námětem Navigamu. Budu rád, pokud mi napíšete, co se vám na Hanzovním halsování líbilo, co ne a jestli byste v něm chtěli někdy pokračovat. Odpovědi a příspěvky se pokuste zasílat do 15. 5. na adresu: František Pospíšil, Zahradní 2480, 440 01, Louny nebo na e-mail postakml@tiscali.cz nebo pomocí SMS na mobil 777 000 344. U odpovědi musí být uveden název družiny, může být uvedeno jméno kormidelníka a kontakt. Není důležité vyhrát, ale být připraven.

S pozdravem „křížováním doplneš nejdál“ se za všechny chyby omlouvá

Pošťák

Mokrý mozaika

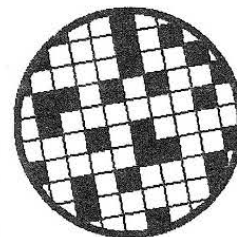

Noční Zadar má podmanivé kouzlo, které ještě umocňuje skutečnost, že nás do něj donesly bílé plachty. Ta hora nad hlavou už ne bílá, ale nachová zapadajícím sluncem. Procházíme úzkými uličkami, olizujeme si vzájemně zmrzlinu, každý má přece jinou. Z nábřeží pomalu dokorzukujeme až k majáku, snad z římských dob. Moře lehce šplouchá

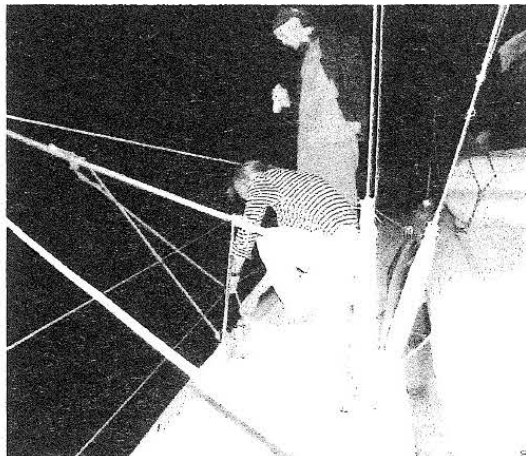

o molo a bronzový rybář vyhlíží návrat svých živých bratří. Je čas vrátit se zpátky do přístavu, neboť noc už není mladá. Ráno, jako obvykle, zdobí stůl na palubě kulinařské zázraky, teda, takhle bych se nechal rozmazlovat i doma. Pak že tu zhubnem, už snad ani nedopnu kalhoty. Dnes večer máme sraz na okraji archipelagů s našimi přáteli. Vyzvali nás na noční závod k ostrovu Biševo. Plavba je až kýčovitě pohodová, slunce vysoko nad hlavou, mírný vítr tak akorát utáhne dvojici koupačů zaklesnutých do lan po stranách lodi. Put Bure udržuje své čtyři uzle a všichni si užíváme prázdninové nálady, až na kormidelníka. Ten hudruje, jak mu koupači svým dováděním sráží loď z kurzu. Každý se prostě musel vykoupat a notně napít moře. Jen si to zkuste, stačí nedávat pozor a máte slanou vodu v nose, očích a vůbec všude. Den ubíhá a posádka se připravuje na noční plavbu, tedy hlavně podřimováním na palubě. Zadávám trasové body

do navigačního plotru a přemýšlím o nevhodnější trase pro noční závod.

Míjíme poslední ze zapomenutých ostrůvků a před námi na západ je volné moře. O pár čárek k jihu leží náš cíl, ostrov Biševo. Je osmá hodina a závod je odstartován, vítr vane přímo proti nám, aby se později stočil k severovýchodu. Na palubě zatím nic nenasvědčuje tomu, že závodíme. Podává se lehká večeře, obě lodě se drží na dohled. Vítr se utiňuje na vánek a nám začíná být jasné, že chceme-li vyhrát, musíme něco vymyslet. Po ohnivém západu slunce se vítr zcela obrací a fouká nám ze zadoboku. Musíme setřást soupeře už jen proto, aby neopisovali. Měníme kurz výrazně k jihu na téměř boční vítr a využíváme rychlosti, abychom se i za cenu nevýhodného kurzu odpoutali. Konečně je z rivala vidět jen malinké červené navigační světlo. Někdo navrhuje vyšplhat na stěžň a zahodit radarový odražeč. Měníme opět kurz a vymýšlíme, jak za slabého větru udržet skoro 70ti metrovou genu tam, kde má být. Můj nápad použít na vynesení plachty svázané koště a lodní hák se nelíbí živajícímu Pedálovi, miluje klasické plachtění a toto mu přijde jako hanobení plachet. Vítr lehce zesiluje, střídají se hlídky jen já zůstávám. Vydávám od teď zákaz čurání na zádi a zapisuji jej do lodního denníku. Co chvíli popadnu náměrový kompas a zaměřuji téměř neznatelné červené světélko na našem pravoboku, abych měl představu o pozici soupeře. Nová hlídka nadšeně pomáhá se svazováním koštěte a tak do deseti minut vysunuje celé monstrum naší genu lépe na vítr. Pravda je že se notně prohýbá ale drží. Získáváme další uzle. Závodní horečka stoupá. Občas se z kajuty vynoří Culie a přinese nějakou dobrotu a voňavou kávu. Jsme na palubě tři, kormidelník, obsluha plachet a já s dalekohledem a kompasem na kotevním lukně vyhlížím, zdali nejsme s někým na kolizním kurzu. Občas nás mine linkový parník ozářený jako cirkusový stan. V jeho záplavě světél se apoziční zcela ztrácejí a tak mi vždy nějakou dobu trvá než si ujasním kam to monstrum vlastně pluje. Pokaždé si oddychnu, když je daleko za námi. Vlny šumí pod přídí a měsíc stříbří naši cestu daleko k obzoru. Stále nemám jistotu, kdo je blíž k cíli. Noc už se zvolna krátí a východní obzor se projasňuje. Na všechny padá podivná letargie. Přichází krize pozornosti. Přistihnu se jak na okamžik dřímám. Tentokrát situaci zachraňuje do růžova vyspalá Silvie. Nese horký čaj a namazané bílé chleby. V šedavém oparu není široko daleko vidět žádná loď. Vítr už je téměř neznatelný, ale naše loď ještě pluje skoro dva uzly. Pak už jen jeden a za námi vychází slunce, všechno je až pohádkově neskutečné. Čas se zastavil. Pomalu se suneme po olejovité hladině. V tom se v rádiu ozývá náš volací znak. Soupeř právě hodil rukavici do ringu a startuje motor. Ještě téměř hodinu trvá než si podáme ruce a vyvážeme lodě k sobě. Jako cenu za vítězství přichází pozvání na snídani a my vděčně přijímáme. Kdo by nezvládl dvě snídane. Najednou je kolem spousta vzrušení jaké to bylo, jak nás hlídali na radaru a jak... To už ale usínám ve své kóji. Loď vede Bolda a Biševo je na obzoru.

Flint

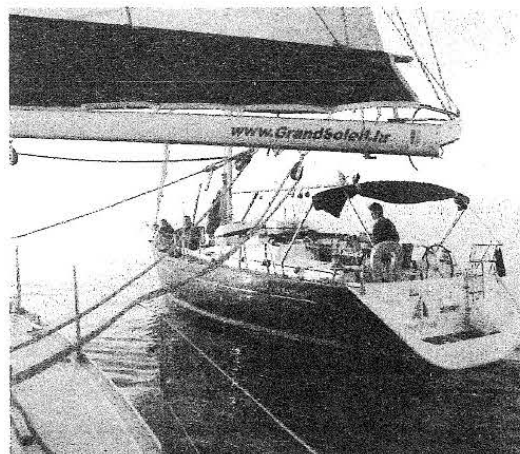

6. DOVS Korál Mimoň – 12. – 16. 4. 2006
Výprava za odměnu – Německo, Weißwasser



Ochutnávka německých specialit (Quarkini, Bratwurst)

Kecka se svatozáří mává ostatním



Nad obrovskou vytěženou „dírou“ nikdy neprší, zato tam dost fouká...

Gogině se elektrárna vůbec nelíbila...



Jezdily jsme na koni...
 Zpívaly jsme v kapli...





Jak by to dopadlo, kdyby Strunka řídila...

Náš kamarád „Drozden“ ☺ (Torsten)

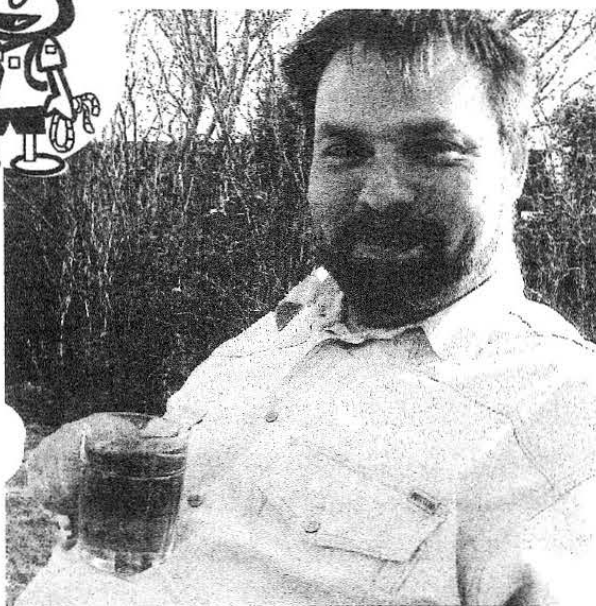

Legrace na lanovce...

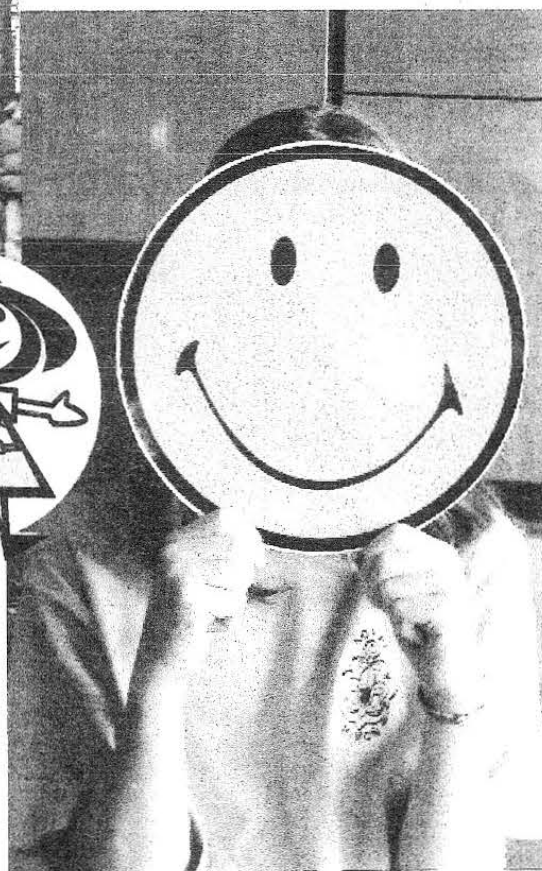

Uhodneš, kdo je na fotce?

Liverpool 4.4.2006.

Bratře hlavní kapitáne,

doufám, že vás tak jako bývalé vlče a skaut mohu oslovit. Omlouvám se, že díky svému putování a nevyjasněnosti programu odpovídám až teď na vaše pozvání na Navigamus 2006. Jsem tím velice poctěn a nesmírně rád bych se zúčastnil. Bohužel dlouhodobě jsem v té době vázán do Řecka a můj pobyt je závislý i na dalších členech rodiny, švagr je Řek. Velmi rád bych se zúčastnil alespoň závěru, 10.6. Nejdříve popluji trajektem z ostrova Kalymnos na Kos a odtud mne letadlo zanese do Bratislavy a autobus do Brna. Tam bych měl být asi v 16 hodin. Velmi rád bych přejel odtud i s anglickou manželkou, která mne doprovází, na Navigamus. Pokud souhlasíte s touto naší pozdní návštěvou, sdělte nám prosím jak se do areálu hlučínské šterkovny veřejnou dopravou případně i v pozdějších hodinách, kdyby měly naše dopravní prostředky nějaké zpoždění, dostaneme. Předpokládáme že účastníci jsou ubytováni ve stanech. Já jsem sice již starší pán, ale s manželkou neváháme při svých cestách stanovat, takže bychom uvítali, kdybychom na tu jednu noc mohli nalézt v některém vašem stanu útočiště, abychom se zčásti doufáme již 10.6. večer a potom 11.6. mohli zúčastnit poslední části programu.

Se skautským Bud' připraven !

Alexandr Zimák

Ing. Alexandr Zimák CSc

Jelen a u francouzských skautů Bobr

41 MILLCROFT
CROSBY
LIVERPOOL L23 9XJ
ENGLAND
tel 0044 151 286 2117
zimak @blueyonder.co.uk

Asi od 7.do 29.5. :
U družstva Ideál 17
140 00 Praha 4
tel. 241 412 801



Okénko do kajuty štábu IV

Navigamus 2006 je přede dveřmi!

Už je to tak, ten letošní, už pátý, bude o baltickém středověkém námořně-obchodním sdružení Velká Hanza, a bude se konat 8. - 11. června na hlučínské šterkovně.

Pro ty, kteří zatím nevědí, koná se to co tři roky a je to jakási olympiáda českých vodních skautů, české modré Jamboree, celostátní setkání vodních skautů s mezinárodní účastí, či jak by se to dalo ještě pojmenovat.

To ale vůbec neznamená, že sem „zelení“ skauti nemají přístup. Naopak, zváni jsou všichni, kdo chtějí zažít atmosféru středověkých hanzovních měst, vyzkoušet si svou obratnost v nejrůznějších soutěžích, předvést svou obchodní zdatnost při obchodování mezi hanzovními městy.

V sobotu na hlučínském náměstí se pak mohou zúčastnit soudu s ukrutným pirátem Klausem Störtebeckerem, úhlavním to nepřítelem hanzovních lodí, poslechnout si středověké až renesanční písně, vyzkoušet si tradiční řemesla...

A nejen zúčastnit, nabízí se i možnost aktivně se zapojit už do přípravy, nebo pomoci během akce. Ve scénce o odsouzení ukrutného piráta bude vystupovat soudce, žalobce, obhájce, kat, jeho pacholci a nezbedný bakalář-jakýsi středověký moderátor. Věřím, že skauti nejsou „suchaři“ a jsou mezi nimi výtečníci, kteří si na scénce pochutnají a nebude nutno objednávat agenturu, aby pobavila skauty. Takže se vypisuje konkurs na obsazení rolí, kdo dřív přijde, má větší šanci uspět. Je to jedinečná příležitost pro herecky nadané rovery až oldskauty.

Další možnost jak přispět ke zdaru akce, je rozšířit řady servisáků (ti navigamovi si hrdě říkají „pétépáci“). Tady je příležitost pro R+R, kteří chtějí pomoci a umí máknout.

Věřím, že si nenecháte ujít příležitost a začátkem června se na „šterkáči“ setkáme.

Potřebnosti a podrobnosti lze najít na www.skaut.cz/navigamus, divadelním ochotníkům rád odpovím osobně, na tel. 596 962 555, nebo 608 663 733 nebo e-mailem přes stanislav.holek@centrum.cz

Budoucí „pétépáci“ kontaktujte plzeňského „oberpétépáka“ Agiho agi57@seznam.cz nebo havířovského zpravodaje služeb Radka radek.blazik@seznam.cz

Ahoj Sten

Okénko do kajuty štábu V

Dodnes vzpomínám na učitele z průmyslovky, který mimo jiné prohlašoval: „technik nemluví, technik rysuje“ a také „přesnost je drahá“.

Většinu lidí pak život naučí, že nejlepší řešení jsou ta nejjednodušší, aneb genialita řešení je v jeho jednoduchosti.

Takto doživotně poznamenán, příkládám pár skic, které snad usnadní realizaci dvou bodů programu Navigamu.

1. Závod oráhněných pramic

Obdélníková plachta třeba jen z kaširovaného igelitu navlečená, nebo jakkoliv připevněná na ráhna z jakékoliv kulatiny cca 2 m dlouhé. Tunely plachty pro navlečení ráhna jde „scvakat“ třeba kancelářským koněm (obr.1).

Na detailu „A“ je možná nejjednodušší způsob, jak zafixovat patku stěžně k zadní stěně ploutvové komory pomocí prkýnka a lepicí pásky.

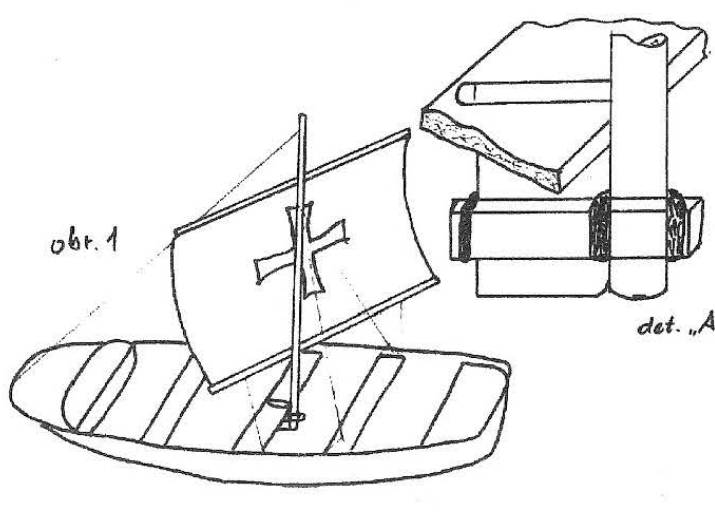

2. Noční figurální plavba s „pozičními“ světly

Zúčastní se jí 60 lodí, což je 15 lodí na kvartýr a při předpokládaném počtu účastníků a lodí v něm by to neměl být problém.

Poziční světla se dají znázornit obyčejnými baterkami přelepenými průsvitnou zelenou a červenou páskou. Toutéž páskou budou baterky, čelovky... připevněny šikmo k lavičkám tak, aby byly viditelné zepředu a z boku.

Pro zjemnění kresby (získání více pixelů) jednotlivých figur budou na každém boku lodí světla dvě. (obr.2)

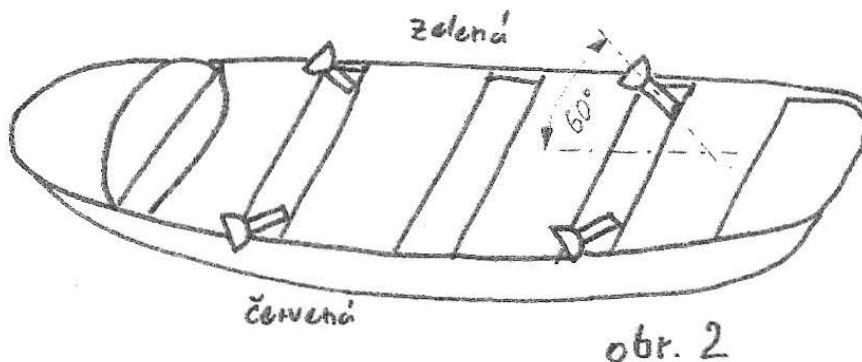

Dá se s úspěchem předpokládat, že města disponující loďstvem daných vlastností budou úspěšná i v obchodování a získávání zakázek na dopravu vojsk a koní od Řádu německých rytířů, což bude velice významný zdroj příjmů do kvartýrních pokladen.

Stejně tak mohou počítat s velkým významným + a s peněžním ohodnocením ti, kteří stavebníci kogy po podzimním K+K někam nezaložili, ale předvedou ji na hanzovní výstavě.

Sten

„Plníme veřejně prospěšnou společenskou zakázku“

(reminiscence na téma k zamyšlení cestou na I. Moravskoslezské Jamboree 2002)

(Každé Jamboree přispívá k popularizaci skautingu)

Po té, co v r. 1994 uspořádal holandský „Scouting Nederland“ světové Jamboree, zaznamenal takový příliv nových členů, že nastalo nové období rozvoje skautského hnutí v Holandsku.

I menší akce tohoto typu totiž napomáhají přesvědčit veřejnost, že skauting je schopen něčeho, čemu se oficiálně říká „plnit veřejně prospěšnou společenskou zakázku.“

Mimoškolní výchova dětí a mládeže takovou zakázkou totiž zcela určitě je, a i v budoucnu o ni bude zájem.

A každý vůdce, který vede oddíl podle skautských zásad, tuto významnou úspěšně plní.

A jelikož je to zakázka veřejně prospěšná, musí se to dát veřejnosti najevo. Výrazně (ale slušně), poutavě (ale ne podbízivě).

Rídit se příslovím „sedávej panenku v koutě, jsi-li hezká, najdou tě“ se v současnosti nedá.

To bychom ani u rodičů, kteří nám svěřují své děti, příliš nezabodovali.

Čím dřív se zbavíme ostychu z vystoupení na veřejnosti, tím líp.

A že jsou tyto akce zároveň příležitostí porovnat se s ostatními, poznat co kdo jak dělá, pobavit se, ověřit své schopnosti a získat nové prvky do svých oddílových programů, se můžete přesvědčit sami.

Stačí být u toho.

Takže Nazdar a Ahoj na hlučinské šterkovně.

Sten

náčelník štábu MS Jamboree 2002

P.S. Pokud to někdo uzná za potřebné, může si do článku místo „MS Jamboree 2002“ dosadit „Navigamus 2006“. Na úvaze se nic nezmění, ono to platilo, platí a bude platit pořád.

Skautský – Máchův máj

Ach zemi krásnou, zemi milovanou,
kolébku mou i hrob můj, matku mou,
vlast jedinou i v dědictví mi danou,
širou tu zemi, zemi jedinou!

Jiří Řeháček – Mimoňský Balů

Doksy – Také letos 1. května se vydali skauti a skautky z kraje Karla Hynka Máchy na hrad Bezděz, aby uctili památku, odkaz a sny o svobodě jednoho z nejromantičtějších našich básníků.

Byl pozdní večer – první máj...

Každého prvního máje od roku 1968 se rozeznívá na hradě Bezdězu libozvučná čeština jednoho z našich největších básníků – Karla Hynka Máchy. Horoucnost jeho lásky k vlasti, národu a svobodě je dodnes zárukou, že národ který má takovéto velké syny, nikdy nevyumře. Jenom na mladých, kteří dnes přinášejí věnec na jeho počest bude ale záležet, aby z nich vyrostl národ silnější, jednotnější, sebevědomější – lepší. Vždyť i pohřeb a převoz ostatků K. H. Máchy z Litoměřic do Prahy v roce 1939 byl vyjádřením lásky národa k češství, ale i posledního odporu našich lidí proti přicházejícímu hrůznému nacizmu a ztráty svobody.

Prvomájový průvod

I v době „totality“ dali skauti a skautky z Doks přednost prvomájovému průvodu na Bezděz, před průvodem v ulicích města. Každý rok se vydávají na pochod k vrcholku Bezdězu, aby uctili památku nejenom našeho „básníka máje“, ale také svého střediskového vůdce, bratra Fredyho Müllera, který byl neúnavný a obětavý organizátor skautského hnutí v Doksech. Dožil se sice „dnů svobody“, ale nebylo mu dopřáno pro zdraví dále skautovat. Nikdo z dokských nezapomene na jeho poslední přání – dobrý skutek. Rozhodl se, že věnuje po smrti své ještě zdravé orgány těm, kteří je mohou potřebovat pro záchranu života. Proto také v tento význačný májový den vzdávají mu všichni čest.

Výstup na Bezděz

Ti nejmladší brali výstup na Bezděz jako hru – přímo „útokem“. Ale ti co již něco pamatují, museli i odpočívat. Všichni ale byli v poledne na vrcholku a k Dokským se letos opět přidali z Brniště, Velkého Grunova i z Mimoňe. Po slavnostním nástupu a slovech o účelu – výstupu na Bezděz a „Máchovské poesie“ bratra Dana a sestry Zdeny, byl položen věnec se stuhami k pamětní desce Karla Hynka Máchy. Bratr Berda představil oddíl, který si připravil vystoupení – poesii pro dnešní den. A tak zazněly verše s podmanivou osobitostí, nadčasovostí a dynamikou krásné české řeči.

Poznámka k májovému dni

Za ten celý půlden, co jsem byl mezi skauty jsem nezaslechl ta dnešní – moderní slova „vole...vole.“ Jsem rád, že se nepodařilo našim televizím ovlivnit skautské mládí nevkusnými, slabomyslnými pořady „Reality – show“, které skutečně nemají obdoby mezi kulturními lidmi. Zaslechl jsem jen češtinu poplatnou „Máchovskému máji“ a to je ta nejlepší vizitka pro perspektivu činnosti ve skautských oddílech.

Březové lístky – nejlepším

Při této slavnostní atmosféře předali nositelé Březových lístků oblasti „Pod Ralskem“ těm nejlepším, kteří jsou příkladem pro ostatní, čestné odznaky „Březový lístek díků“. Dostal ho bratr Petr Ehrenberger, Luboš Nekola, Jan Dušek, sestra Petra Kozáková, Lenka Řasová a Dominika Quaiserová. V měsíci dubnu předala členka čestného Svojsíkova oddílu sestra Zdena Müllerová k padesátiletému životnímu jubileu vůdci střediska Junáka v Doksech, bratru Zdeňkovi Kremnickému – Danovi, také „Březový lístek.“ Byl to právě on, který se zasloužil o znovuoživení činnosti Junáka v Doksech. Bohužel pro povinnosti v práci, nemohl už vykonávat tuto funkci. Je totiž starostou města. Co je ale ne důležitější? Že mohl předat středisko Junáka do dobrých rukou dalším obětavcům. Dnešní den je dokladem toho, že skautské ideály budou dále naplňovat činnost oddílů v Doksech, že děti nebudou mít dlouhou chvíli a nemusí se stydět za to, co dělají. A to je dobře.

NAVIGAMUS 2006

INSTRUKCE PRO NOČNÍ FIGURÁLNÍ PLAVBU

1. Každému plavidlu bude přiděleno pořadové číslo a itinerář s pořadím barevných světelných povelů a jim odpovídajících manévřů, podle kterého se bude během plavby řídit.
2. Na bocích plavidel budou připevněny dvojice pozičních světél. Možno realizovat baterkami přelepenými průsvitnými červenými a zelenými foliemi, připevněnými tak, aby byly viditelné pouze zepředu a z boku.
3. Plavidla se budou po celou dobu plavby udržovat v kýlové formaci a tuto zaujmou i po každém obratu na místě.
4. Posádka bude tvořena min. dvěma zkušenými pádlaři a navigátorem.
5. Každé plavidlo bude manévrovat podle světelných signálů vydávaných z řídicího stanoviště na břehu.
6. Lodě a posádky budou vybaveny tak, aby splňovaly předpisy ŘPB a Junáka.
7. Na povel lodě vyplují podle pořadových čísel a v kýlové formaci doplují a zastaví na naváděcím kursu určeném navigačními (vjezdovými přístavními) světly.
8. Z řídicího stanoviště budou postupně odvíšlány 3 pětípovelové série, podle nichž se jednotlivé lodi budou řídit. Tyto série budou barevně rozlišeny.

SIGNÁLNÍ ITINERÁŘ

Připlutí na vjezdový kurs, zastavení u osvětlené bojky		vjezdová pozice	
1. Žlutá série	o	všichni	obrat o 180° (na místě)
	oo	pravá polovina	„
	ooo	levá polovina	„ vjezdová pozice
	oooo	krajní třetiny	„
	ooooo	střední třetina	„ výjezdová pozice
2. Modrá série	o	každá sudá trojice	„
	oo	každá lichá trojice	„ vjezdová pozice
	ooo	postupně od č. 1 dvojice	„ výjezdová pozice
	oooo	postupně od č. 60 dvojice	„ vjezdová pozice
	ooooo	všichni	„ výjezdová pozice
3. Žlutá série	o	v kýlové formaci obeplují bojku	vjezdová pozice
	oo	a zaujmou vjezdovou pozici	vjezdová pozice
	oo	v kýlové formaci obeplují bojku	vjezdová pozice
	ooo	a zaujmou výjezdovou pozici	výjezdová pozice
	oooo	obeplují ostrov a „křižují“ k přístavu	
	ooooo	spojí se do kruhu a plují v něm	
	ooooo	lod' č. 1 a 30 vybočí ven z kruhu a vytvoří další kruhy a plují v nich.	

Dále plavba ve skupinách, molekulách a jakýkoliv shlucích podle momentálních vrtochů posádek.

Eskadrové Eskymácké slavnosti '06

Visalaje 11. - 14. 3. 2006 aneb:
„Velká Hanza proniká na sever.“



Starý dobrý dřevěný visalajský hotel se na 4 dny proměnil ve 4 hanzovní města, ve kterých se obchodovalo se zbožím, stavěly se lodě a spekulovalo se, k čemu budou jednotlivé komodity a kde bude o ně zájem.

Kupodivu se nenašel jediný pivovar, který by měl zájem o žito, Eskymáci zas neměli zájem o železné ingoty. Naopak se divili, kolik Lübeckých marek byli někteří nezkušení obchodníci ochotni dát za podřadné druhy kožešin. Kupodivu po ropě, kterou nedopatřením do severních Němec přivezli Arabové, se jen zaprášilo. Rovněž nebylo všem známo co nakoupit, aby se dal odlévat bronz.

Za dlouhých plaveb v psím počasí se posádky psychicky povzbuzovaly svými pokřiky¹, takže se po celou dobu udržely ve skvělé kondici a zvládly všechny překážky, které jim bujará paní Zima nastrojila.

Nakonec se zjistilo, které město utržilo kolik peněz, jak mělo vybavenou loď, že i Eskymáci mají svou kulturu, že se dá přespat v iglú, že se dá vařit na ohni hořícím ve sněhové jámě, že syrový losos v sobotu naložený do marinády je už v úterý prudce jedlý atd.

A tak když se při odjezdu podařilo bez úrazu nacpat všechny do místního minibusu, bylo jasné že všechno dobře dopadlo a že máme téměř rok času na přemýšlení, o čem budou příští „Eskymačky“.

Magdeburg je město silné, bo má lidi velmi pilné.
 Sedm Němců vzhůru kráčí, žádný z nich se nezamračí.
 Naše loď na sever míří, tři muži a ženy čtyři!

Lüneburg dobře obchoduje, na daleké cesty se vypravuje.
 Surovin hodně dovezeme a tak rychle zbohatneme!

Vysoká kvalita, nízké ceny, to vše je v Hamburgu, v německé zemi!

Lübeck to není žádná legrace, peněz plná matrace!

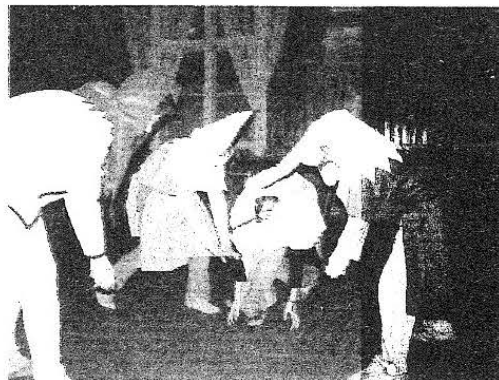

Sten

Zápis z jednání HKVS ze dne 24. 4. 2006

Přítomni: Vezír, naJa, Majda, Profeseur, Myšák, Amateur

Omluvena: Beďa

1. Jednání zahájil Vezír bodem vyznamenání. KVS projednalo a schválilo jednotlivé předložené návrhy
2. Myšák přednesl návrh OE URJ br. Slunéčka k Tortuze. KVS schválil rozpracovat kompromisní variantu č. 3. Odpovídá Myšák, který ji rozešle k recenzi po zpracování členům HKVS.
3. Myšák byl pověřen zpracováním podkladů pro Vezíra k interpelaci k projektu Severka.
4. Amateur informoval o přípravě SKARE a úpravě pravidel, které jsou přizpůsobeny pravidlům závodů pořádaných jachetním svazem.
5. HKVS schválil proplacení CP pro Flinta jako zástupce yachtservisu na této akci. Proplatí naJa na základě předložení.
6. Vezír s Professeurem pracují na seznamu lektorů pro akreditaci vzdělávání VS u MŠMT. Výsledek oznámit 25. 5. 2006 na jednání HKVS. Odpovídá Vezír.
7. Profeseur přijal delegování do pracovní skupiny pro novelizaci řádu pro vzdělávání. Úkol je hájení našich zájmů a barev a prosadit do textu formulaci, že Kapitánská zkouška je úplnou kvalifikací vedoucího oddílu vodních skautů
8. Myšák byl pověřen jednáním s Bořkem v oblasti závazných právních aktů vydávaných KVS pro celou organizaci v oblasti metodické se zaměřením na bezpečnost na vodě.
9. Majda žádá o informace do 20. 5. 2006 o problémech v odběru KP roč. 2005/2006.
10. naJa vyzvedne 2. 5. 2006 na URJ vystavené průkazy ČČK pro úspěšné absolventy přezkoušení a rozešle je dle předaných požadavků. Vystavení zajišťuje Vezír.
11. Myšák požádal o neodkladné zaplacení faktury za jarní seminář K+K. Realizováno.
12. naJa požádala Vezíra o zajištění faktury na lektory ČČK, kteří školili na jarním semináři a CP od Platejze. Doklady jsou nutné pro vyúčtování akce. Dodat do 1. 5. 2006.
13. V KP byla uveřejněna zpráva o hospodaření KVS za rok 2005, dále seznam pohledávek za nezaplacené příspěvky přístavů a oddílů za rok 2005. Dlužníci budou obesláni do 15. 5. 2006.
14. HKVS se seznámil a bere na vědomí revizní zprávy předložené Jaruškou.
15. Změna dispozičních práv dle usnesení HKVS bude provedena v e-bance naJou a Majdou 10. 5. 2006.
16. Myšák seznámil HKVS s objednávkou odznaků pro Navigamus 2006 dle požadavků štábu - 850 účastnických a 20 štábních. Majda vznesla dotaz zda počty jsou včetně 50 ks pro VIP - bude řešit se štábem.
17. Probíhá jednání o vyslání delegátů na EUROSEA ve Finsku - termín asi 16. - 18. 7. 2006. Hledá se způsob financování - vysoké náklady a zvažují se nominace účastníků. Jsme však po oficiálních přihláškách organizátorů. V nominaci Raduš, Žižala, Pepyn, Hanka Kukačková. Za yachtservis - Flint, Sam. Amateur se zúčastňuje samostatně za vlastní prostředky.
18. Smlouvy o cestovních náhradách budou pro členy HKVS předloženy naJou na jednání v květnu.
19. Vezír má za úkol projednat s Pavlem Česákem stav archivu KVS a jeho uložení. Myšák dodá 10 ks beden vz. 60.
20. MŠMT byl pro rok 2006 zamítnut investiční projekt na vývoj SEVERKY. Budeme jednat o zařazení do plánu na rok 2007.
21. Vzhledem k volbám nebude dle stanoviska médií uskutečnitelná celostátní tiskovka k Navigamu 2006.
22. Byl předjednán návrh termínu podzimního semináře K+K pořádaného přístavem Opařany. HKVS navrhuje datum 20. - 22. 10. 2006 nebo záložní 13. - 15. 10. 2006. Konečný termín bude stanoven přístavem Opařany dle jejich možnosti. Myšák předá tuto informaci Ampérovi.

V Plzni 27. 4. 2006 - zapsal dle poznámek Myšák
 Doplnil a schválil dle podkladů ostatních členů HKVS Vezír

Hanzovní reálie 8
PŘECE JEN POKLAD?

Přestože baltští piráti byli velmi praktičtí a co naloupili, to obratem prodali, aby měli na živobytí, neznámá to, že písek dna Baltu poklady neskrývá.

Roku 1361 přepadl dánský král Valdemar IV. hanzovní město Visby na ostrově Gotland, o němž se říkalo, že ženy tam předou na zlatých přeslicích a prasata žerou ze zlatých koryt. Město umělo lépe obchodovat než válčit a po chybě velitele hanzovního loďstva bylo dobyto a vyplněno. Dánové odnesli truhlice zlatého a stříbrného nádobí, šperků ozdob, relikviářů a kalichů na loď a město po starém dobrém zvyku zapálili. Visby se už nikdy jako hanzovní centrum nevzpamatovalo a Dánové byli přesvědčeni, že plují ke svým domovům, aby při popíjení ze zlatých pohárů naslouchali písňím skaldů o svých vlastních hrdinských skutcích.

Chyba!

Přetížené lodě brzy po odplutí přepadla bouře a všechno to šlo ke dnu. Poklad čeká na vyzvednutí někde u Gotlandu už skoro šestsetpadesát let.

To, že příštího roku Hanza vedená lübeckým purkmistrem Johanem Wittenborgem oblehla Valdemarovi Helsingborg, přišla o polovinu lodí a Wittenborg o hlavu, že si o šest let později Hanza na Valdemarovi konečně vymohla obnovení volného obchodu, je jiný příběh. V Gdaňské zátocce je vraků s pokladem mnohem víc:

Ve 13. století se na jezeře Družno potopily křižácké koráby Pielgrzym a Kraj Pokoju.

V roce 1350 se na gdaňské rejdě a v zálivu Wiślany potopilo přes 50 lodí, v roce 1394 za velké bouře u Gdaňsku 60 člunů a lodí.

V roce 1471 v pondělí před sv. Matoušem zmizelo na rejdě 5 lodí, z toho dvě ze Stralsundu a jedna z Lübecku.

Roku 1498 se u Gdyně potopil velký hulk patřící kupci Josefovi.

V roce 1509 se v pondělí po svatodušních svátcích potopilo před gdaňskou rejdou 17 lübeckých lodí a u Helu 1 hulk a 1 karavela.

Mezi Helem a Rozewiem přepadli v roce 1512 Lübečané konvoj 200 hanzovních lodí, které čekaly na dánský ozbrojený doprovod. Šedesát lodí potopili, čtyřicet spálili a když chtěli odplout, dopluly dánské válečné lodě. Začal boj každého s každým, takže tři až čtyři míle od Helu leží v písku snad dvě stě naložených lodí.

V průběhu třicetileté války se 28. listopadu 1627 střetla švédská flotila s polskou. Polský Šwały Jerzy pod velením admirála Arenda Dickmanna zajal švédský Tigern, viceadmirálský Wodnik (velitel Herman Witte) nejprve ostřeloval z děl a později zahákoval švédský vlajkový Solen. Při boji muže proti muži Švédové úmyslně zapálili vlastní prachárnu. Wodnik stačil odrazit a Solen se potopil. Jeho zánik vyprovokoval urychlení dostavby nejznámější švédské lodi Wassa, která se však, jak je známo, potopila při své slavnostní zahajovací plavbě r. 1628. Téhož roku byl u Wislouljście potopen Šwały Jerzy i s Tigernem popoštěným na Tygrys.

Po druhé světové válce se tvrdilo že do písku poloostrova Hel je zabodnutá německá ponorka, která měla převážet tajné německé dokumenty nebo předáky gestapa či SS. I v chudém Polsku se našly peníze na průzkum a zjistilo se, že jde o pouhé třímetrové zařízení, které ze dna odstraňuje překážky ohrožující plavbu (podobné můžeme vidět při práci na čištění dna Labe mezi Střekovským zdymadlem a Děčínem).

Největší poklad snad obsahuje osobní loď Wilhelm Gustloff torpedovaná před koncem války dvacet mil od Łeby sovětskou ponorkou. Vezla německé uprchlíky z Gdaňska a jejich majetek ve zlatě, špercích, starožitnostech a uměleckých dílech. Dokonce snad měla převážet peníze neocenitelnou Jantarovou komnatu uloupenou Němci v Carském Selu.

Kdyby Wilhelm Gustloff nebyla loď německá a ponorka sovětská, už dávno by se její tragédie zfilmovala jako příběh Titanicu nebo Lusitanie, protože přepravovala sedm tisíc cestujících, z nichž se zachránilo jen devatenáct set...

Vezír

Písně pro Navigamus 2006

Pirátská 1 (*Má roztomilá Baruško*)

Ref: My jsme svobodní piráti,
na nás Hanza neplatí
My jsme svobodní piráti,
nám je Hanza fuk!
1. My tu Hanzu oloupíme,
každou kogu potopíme
My tu Hanzu oloupíme,
je to naše řemeslo!
Od Hamburku
k Novgorodu
ovládáme každou vodu
od Hamburku
k Novgorodu,
od Rujany po Oslo
Ref: My jsme svobodní piráti,
na nás Hanza neplatí
My jsme svobodní piráti,
nám je Hanza fuk!
2. Máme zdatné kapitány
porazíme také Dány
máme zdatné kapitány,
my jsme pány na moři!
Ať si nám to kdo chce
věří

řikáme si likedeři
ať si nám to kdo chce věří
řikáme si kapeři
Ref: My jsme svobodní piráti,
na nás Hanza neplatí
My jsme svobodní piráti,
nám je Hanza fuk!
3. Nemáme strach ze
svých hříchů,
zatracení je nám k smíchu
nemáme strach ze svých hříchů
nemáme strach z ničeho
Podarujem všechny fary
bohatými milodary
podarujem všechny fary
nedáme to ze svého!
Ref: My jsme svobodní piráti,
na nás Hanza neplatí
My jsme svobodní piráti,
nám je Hanza fuk!

Pirátská 2 (*Rolničky*)

Ref: Piráti, práti,
my jsme piráti
To, co pirát uchvátí,
nikdy nevrátí
Piráti, piráti,
my jsme piráti
Z nás se nikdo neztratí
v celém Pobaltí
1. Dánský Valdemar
piráty najal
Aby nadělal
z mocné Hanzy cár
Pan král Valdemar
moc nevydělal
Škodíme všem dál –
jme danajský dar
Ref: Piráti, piráti,
my jsme piráti
To, co pirát uchvátí,
nikdy nevrátí
Piráti, piráti,
my jsme piráti
Z nás se nikdo neztratí
v celém Pobaltí
2. Páni konšelé,
co jsou při těle
Už tři neděle

hledí nesměle
Boha přátelé,
všech nepřátelé
loupi vesele
pobřeží celé
Ref: Piráti, piráti,
my jsme piráti
To, co pirát uchvátí,
nikdy nevrátí
Piráti, piráti,
my jsme piráti
Z nás se nikdo neztratí
v celém Pobaltí
3. I lübecký sněm
půjde do kolen
Když připlujeme sem,
všechny okradem
I hamburský soud
musí ustrnout:
Našich peněz proud
zaví nás i pout
R Piráti, piráti, my jsme
piráti
To, co pirát uchvátí, nikdy
nevrátí
Piráti, piráti, my jsme
piráti
Z nás se nikdo neztratí...

Hanzovní 1

(*Já jsem muzikant a přicházím k vám z české země*)

1. Já jsem obchodník a přicházím k vám od Stokholmu
My jsme obchodníci, přicházíme k vám
Já prodávám sledě.
To jsi na tom bledě
Jápkak se to balí?
Jeden soudek, druhý soudek, třetí soudek, soudeček
Vylovili, nasolili, naložili do beček
2. Já jsem obchodník a přicházím k vám od Hamburku
My jsme obchodníci, přicházíme k vám
Já prodávám látky. To si vem zas zpátky: Jápkak se to
balí?
Jeden stůček, druhý stůček, třetí stůček brokátu.
Pro tetičku, pro babičku, pro mámu i pro tátu.
3. Já jsem obchodník a přicházím k vám od Hamburku
My jsme obchodníci, přicházíme k vám
Já prodávám obilí. To bychom si koupili. Jápkak se to
balí?
Jedna bedna, druhá bedna, třetí bedna nakřivo
Pro sedláky, pro vojáky, pro koně i na pivo.
4. Já jsem obchodník a přicházím k vám z Novgorodu
My jsme obchodníci, přicházíme k vám
Já prodávám kůže. To se tady může. Jápkak se to balí?
Jeden sobol, druhý sobol, třetí sobol, rosmák
Bílá liška, medvěd Míška, každý hebký na omak.
5. Já jsem obchodník a přicházím k vám od Kolína
My jsme obchodníci, přicházíme k vám
Já prodávám zbraně. Koukneme se na ně. Jápkak se to
balí?
Jedna pika, druhá pika, třetí pika, sudlice

Pro rytíře, pro zbrojře, nebezpečné velice.

6. Já jsem obchodník a přicházím k vám od Londýna
My jsme obchodníci, přicházíme k vám
Já prodávám zlato. Koukneme se na to. Jápkak se to
balí?
Jedna libra, druhá libra, třetí libra, dukáty,
Zlaté franky z curobanky, kdo je má, je bohatý.
7. Já jsem obchodník a přicházím k vám od Frankfurtu
My jsme obchodníci, přicházíme k vám
Já mám různé věci. I papouška v kleci. Jápkak se to
balí?
Zlatý řetěz, hrnce nerez, zapisovač nápadů.
Jeden pytel, druhý pytel, třetí pytel odpadu.

Hanzovní 2

(*Já jsem z Kutné Hory koudelníkův syn*)

1.
Já jsem z Magdeburku, z Magdeburku obchodníkův syn
Já mám v moři tři lodě,
obchoduju v pohodě
Já jsem z Magdeburku, z Magdeburku obchodníkův syn
2.
My jsme velké Hanzy, velké
Hanzy páni konšelé
Obchoduju vesele,
protože jsme konšelé.
My jsme velké Hanzy, velké
Hanzy páni konšelé.





Odemykání Doubravy

XV. ročník Odemykání Doubravy a vodácký sjezd úseku Pařížov-Ronov, který se konal v sobotu 8.4.2006 za krásného a slunečného počasí, přivítal 250 milovníků vodní turistiky na 130 plavidlech od singlířů až po raftáři. Vodáckým pokecem a trojím otočením zlatým klíčem zahájil Dědek Doubravák vodáckou sezónu na Doubravě. Poté se již vydali vodáci na 10.2 km dlouhou plavbu s obtížností WW I-WW II do Ronova. V Mladoticích na Martinské kaskádě si jako každoročně několik nedobrovolných plaváčků zaplavalo ve studené doubravské vodě. Následovaly dva sjízdné jezy a cíl u klubovny skautů. Těším se na další setkání příští rok, kdy již bude VD Pařížov opravena a zajistí nám vodu na celý víkend.

Ahoj Franta-Bohr

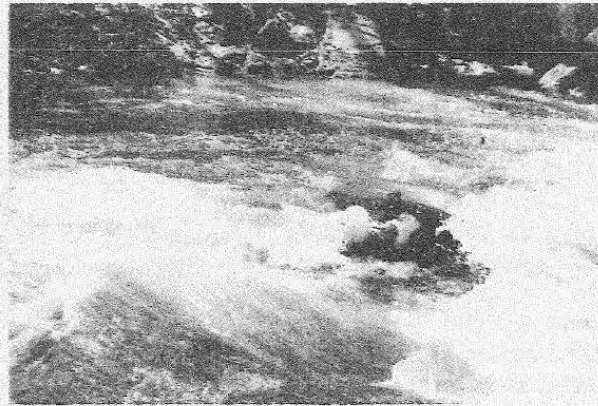

Kapitánská pošta 2005/2006

Informační zpravodaj vodních skautů a skautek. Vydává HKVS vlastním nákladem jen pro vnitřní potřebu.

Příspěvky zasílejte na adresu:

- Ing. Zdeněk Hájek, Štěpánská 16, 110 00 Praha 1 (diskety s texty + čitelné papírové předlohy, obrázky).
- M. Babčová, e-mail: mabab@seznam.cz, kapitanskaposta@seznam.cz: texty - *.TXT, *.RTF; obrázky - *.JPG, *.TIFF, *.CDR (v křivkách), *.GIF

Sazba: Markéta Babčová

Tisk: Tiskárna Ralsko, s. r. o., Mimoň, Malá ul. 168/III, PSČ 471 24, tel./zázn.: 487 862 704. Evidováno u Ministerstva kultury ČR pod číslem: MK ČR E 16100.

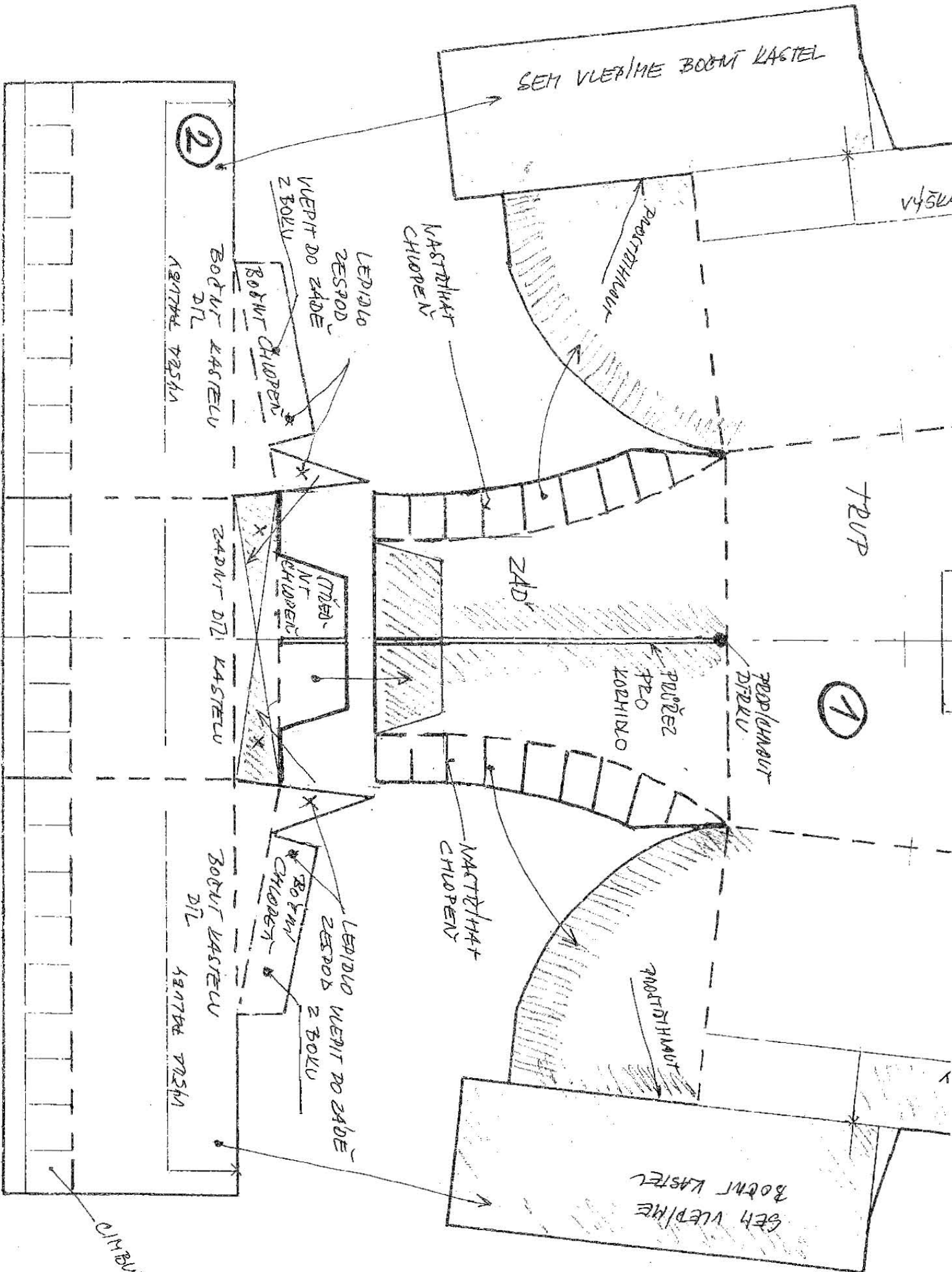

SEM VLEPI ME BOBŤ KÁSTEĽ

VÝŠKA

2

LEPIDLO ZESPŮD VĚPIT DO ZÁDE 2 BOUV

NASTĚHNÁVAT ČIROPEN

NASTĚHNÁVAT

BOBŤ ČIROPEN
BOBŤ KÁSTEĽU DÍL
KÁSTĚLNÍK

BOBŤ ČIROPEN

TRUP

ZADÍ

1

PŘEČ PŘE KOPANÍLO

PŘEČANOUT DÍŘLU

ZADÍ DÍL KÁSTEĽU
KÁSTĚLNÍK
ČIROPEN

NASTĚHNÁVAT ČIROPEN

NASTĚHNÁVAT

BOBŤ ČIROPEN
BOBŤ KÁSTEĽU DÍL
KÁSTĚLNÍK

LEPIDLO VĚPIT DO ZÁDE 2 BOUV

SEM VLEPI ME BOBŤ KÁSTEĽ

ČIROPEN

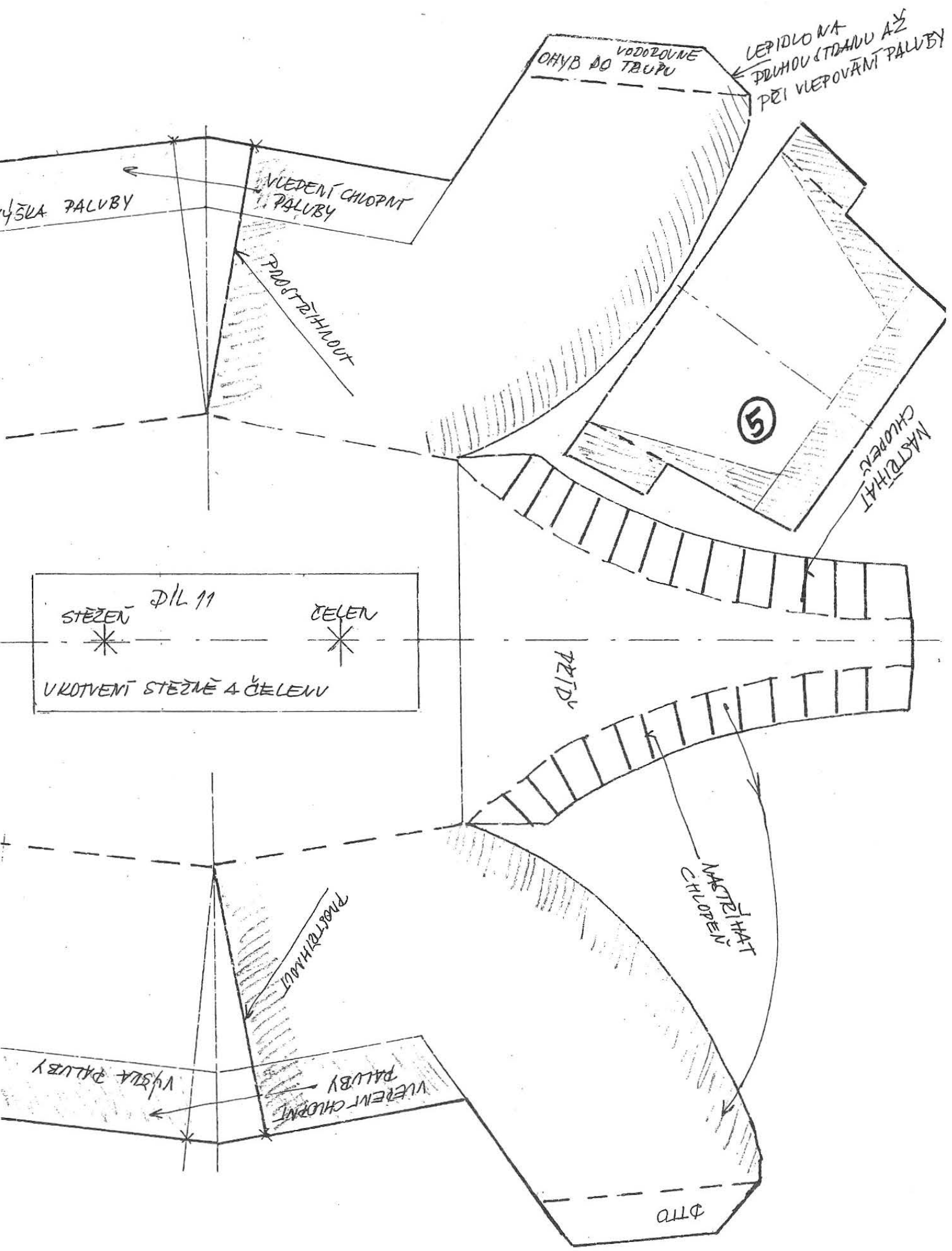

VODOVZVNE
OHYB DO TRUPU

LEPIDLO NA
PRUHOU STRANU AŽ
PŘI VLEPOVÁNÍ PALUBY

VÝŠKA PALUBY

VLEZENÍ CHOPNUTÍ
PALUBY

PŘÍSTĚHNOUT

5

NASTŘIŽATÍ
CHOPENÍ

STĚŽEŇ DÍL 11 ČELEŇ
* *
UKOTVENÍ STĚŽNĚ A ČELEŇU

PŘÍD

NASTŘIŽATÍ
CHOPENÍ

PŘÍSTĚHNOUT

VÝŠKA PALUBY

VLEZENÍ CHOPNUTÍ
PALUBY

OTČ

ZADNÍ ČÁST PALUBY

STŘEDNÍ ČÁST PALUBY

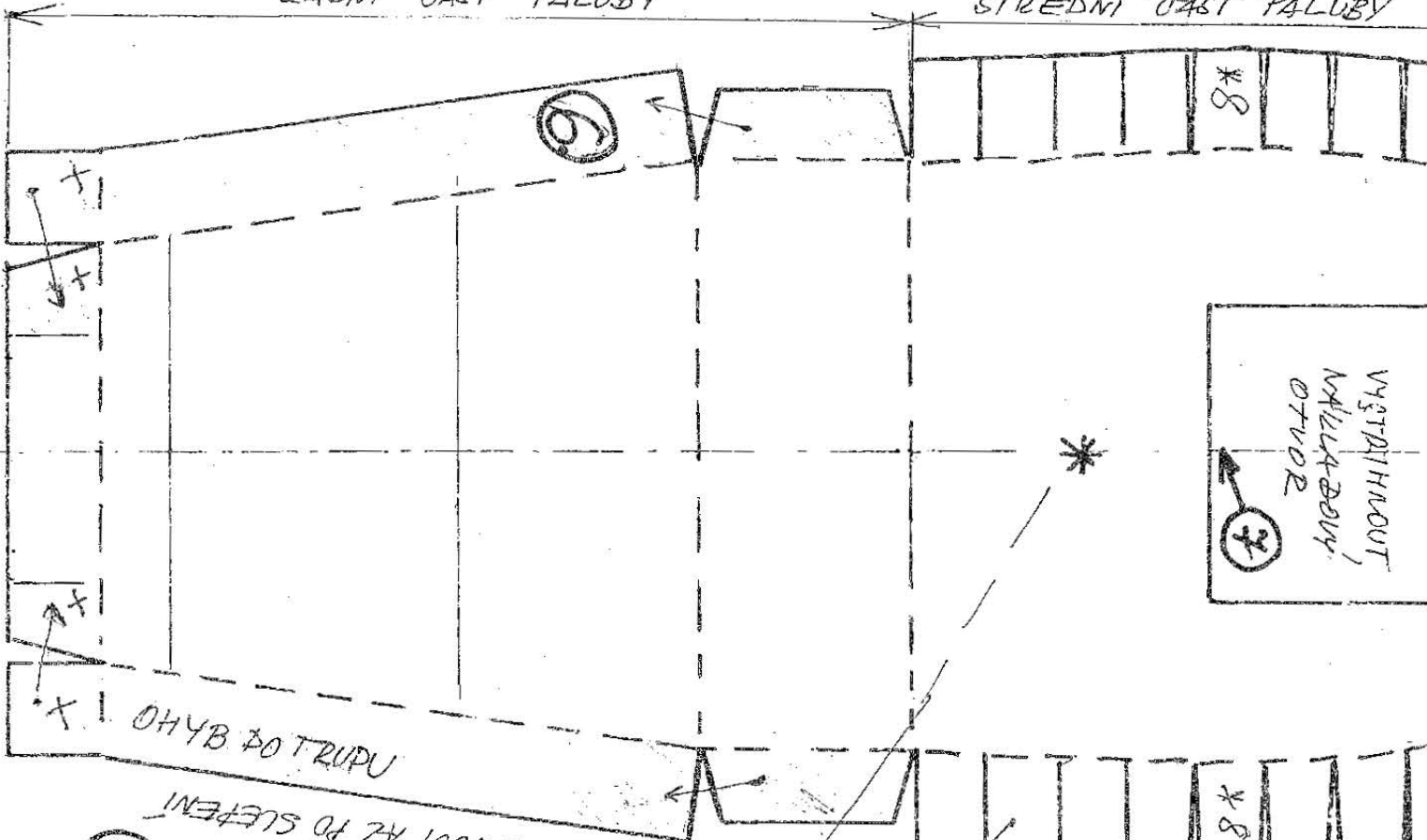

OHYB ŠOTRUPU

VYSTŘIHNOUT AŽ PO SLEPENÍ



OTVOR POD STĚŽENÍ

CHLOPNĚ OCHNOUT NA PALUBU

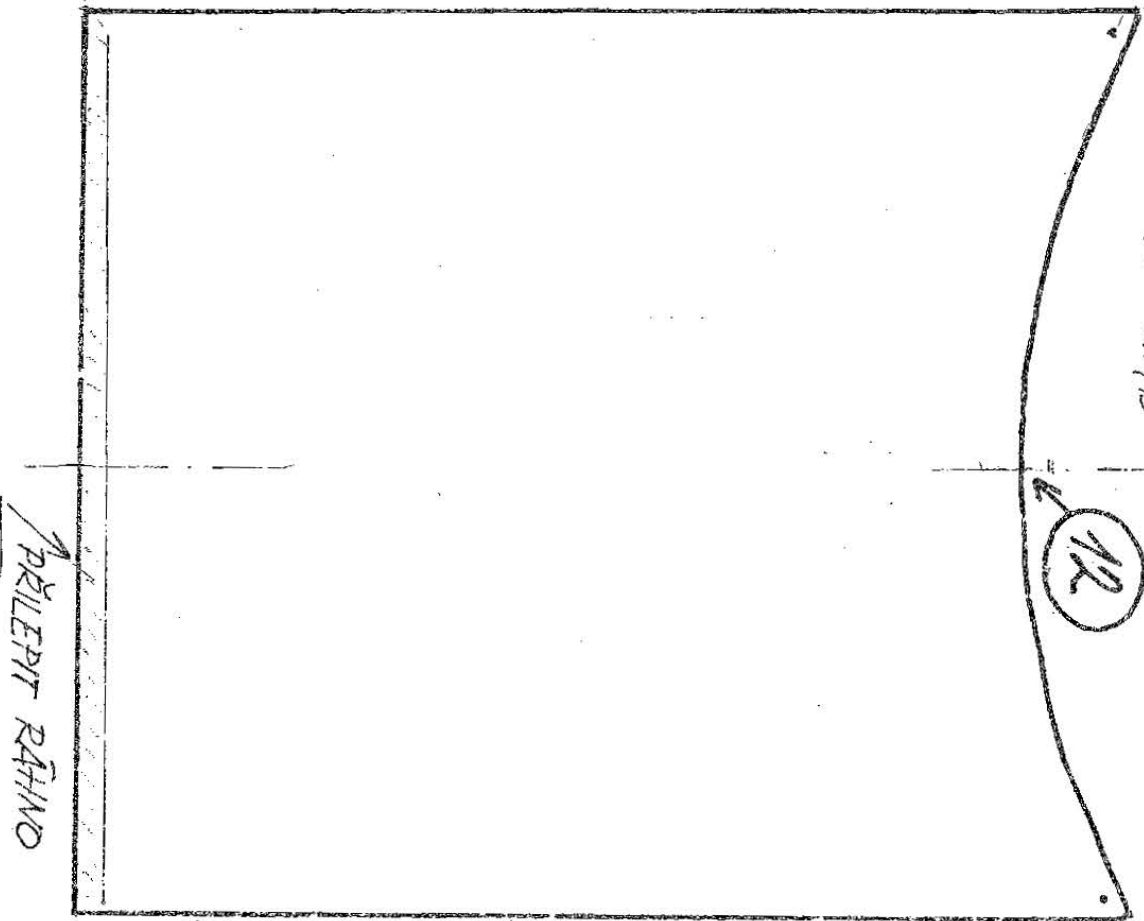

PŘEDNÍ ČÁST PALUBY

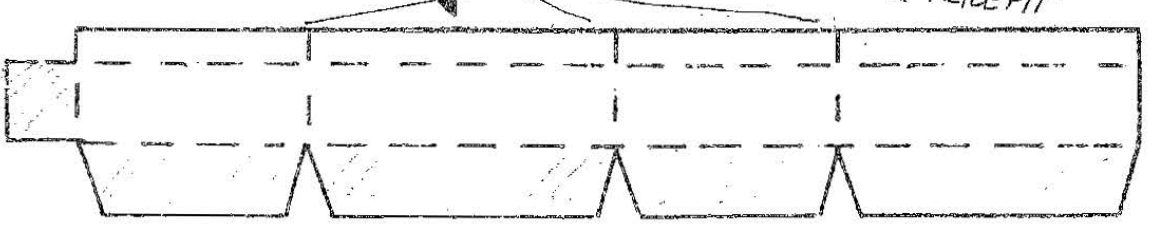
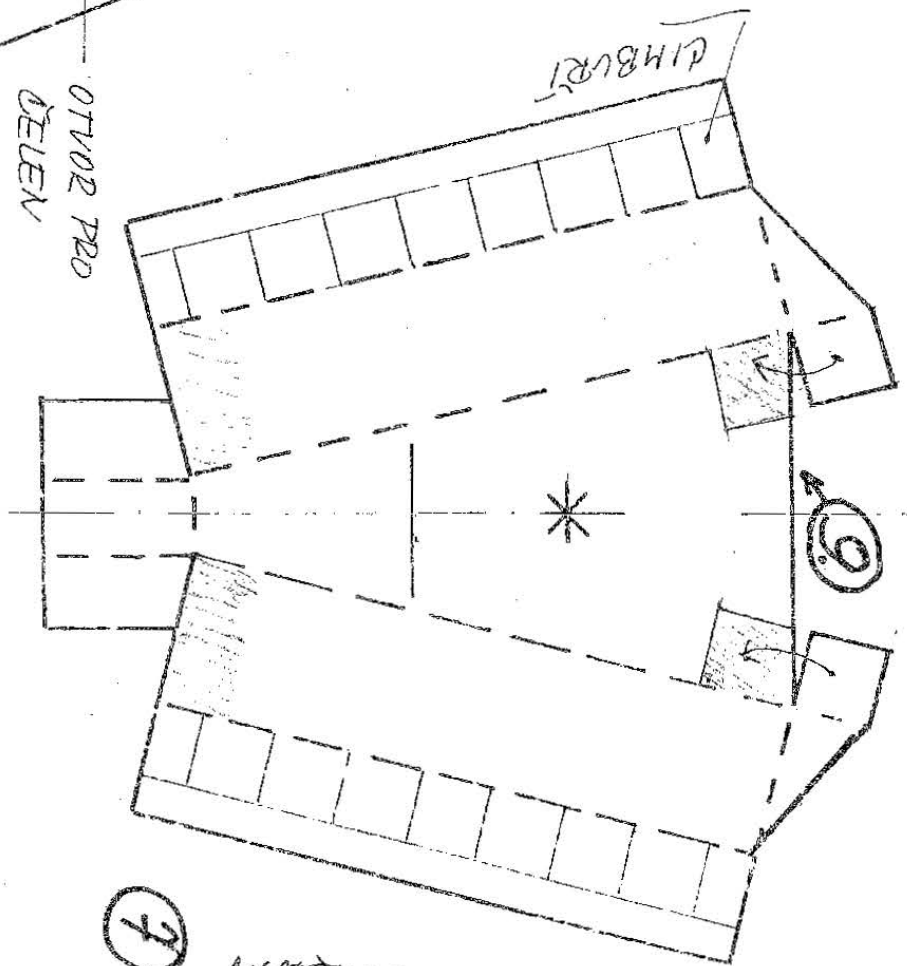
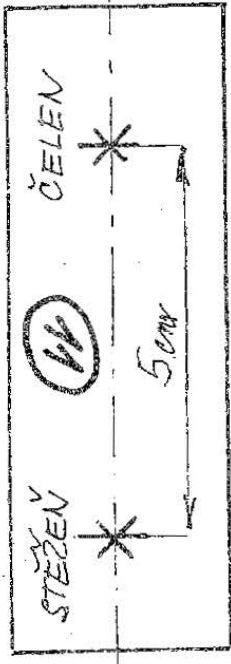
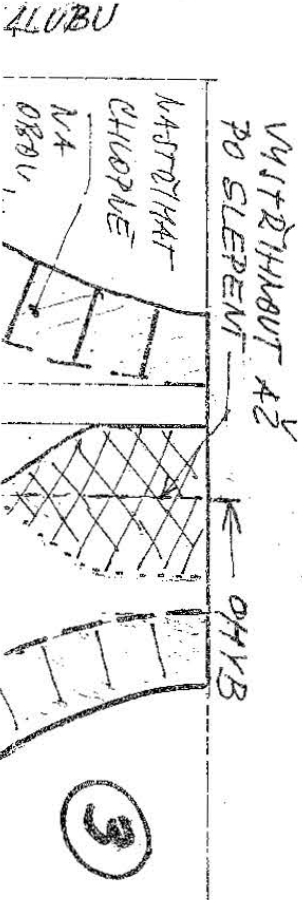
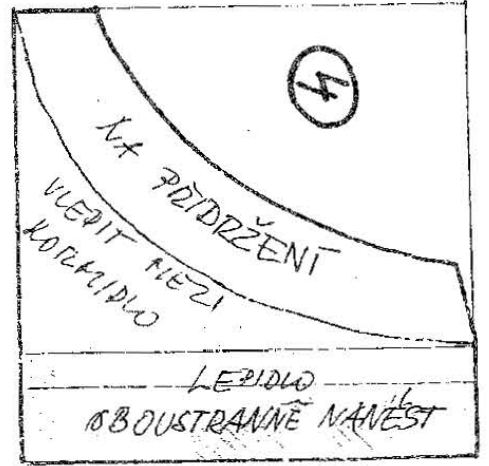
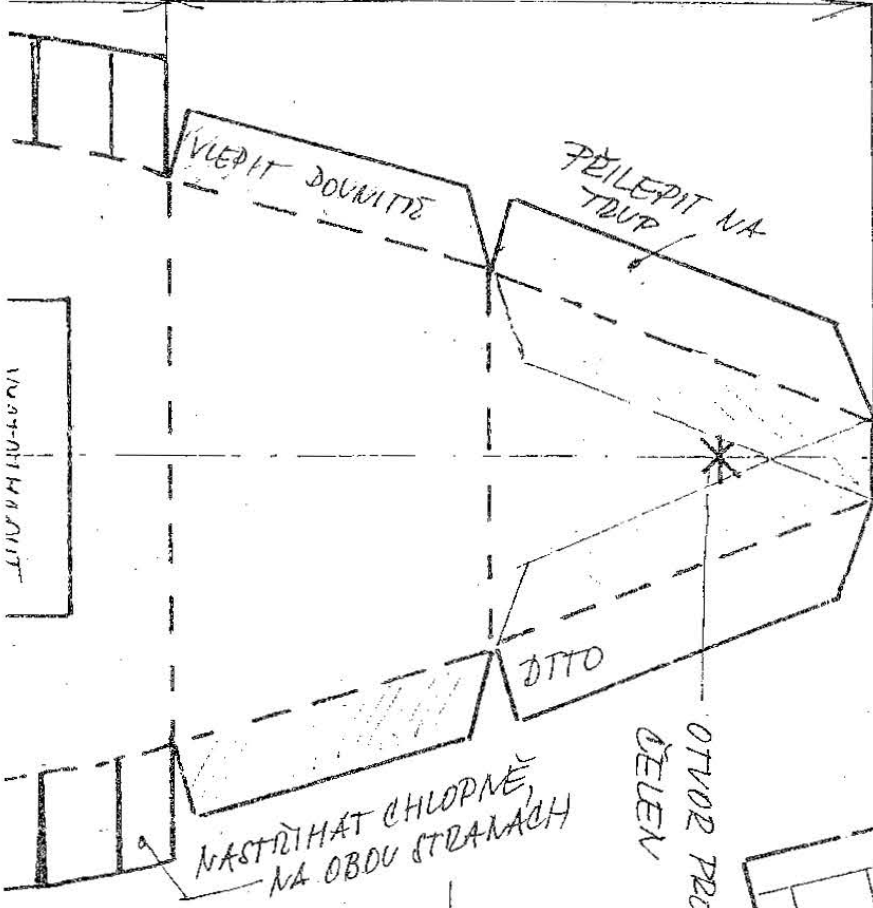

LEVÉ ZPEVNĚNÍ BOKU

OKRAJ

PRÁVĚ ZPEVNĚNÍ BOKU

